



DETTAGLI



1. Luce LED di colore BLU
2. Controllore digitale
3. Ripiani in legno scorrevoli
4. Griglie in legno

CARATTERISTICHE GENERALI

Cantina refrigerata da 140 Lt. Free-standing	•
Esterno in lamiera verniciata nera, interno in termoformato nero	•
Refrigerazione Ventilata	•
Sbrinamento automatico a fermata compressore	•
Schiumatura in Ciclopentano (35mm di spessore per lato)	•
Controllo con display digitale	•
Funzione di compensazione bassa temperatura	•
Guarnizione Estraibile	•
Luce interna LED (Colore BLUE)	•
Porta reversibile con maniglia cilindrica verticale	•
N.1 filtro a carbone di serie	•
Allarme apertura porta	•
Doppio vetro temperato di sicurezza	•
Vetro scuro per protezione UV	•
Ripiani in legno regolabili: 4 Pcs + 1 griglia sul fondo	•
N.4 Piedini regolabili	•
Classe energetica: G	•

DIMENSIONI

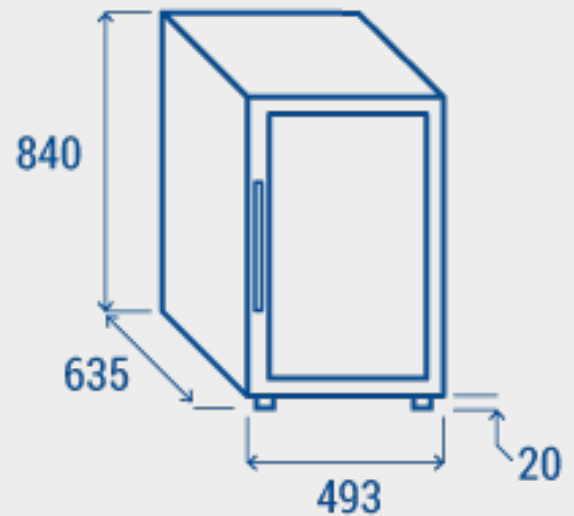

SPECIFICHE TECNICHE

PROFONDITÀ INTERNA	436 mm
ALTEZZA INTERNA	740 mm
LARGHEZZA INTERNA	422 mm
PROFONDITÀ	635 mm
ALTEZZA	840 mm
LARGHEZZA	493 mm
KW/24H	0.389 Kw
CAPACITÀ	140 L
RUMOROSITÀ	39
CONSUMO	85 W
PESO NETTO	41 Kg
TEMPERATURA	+5°~+10°C/+10°~+18°C

CERTIFICAZIONI

