



## DETTAGLI



1. Unità ventilata
2. Interruttore generale, interruttore luce e termostato digitale di serie
3. Serratura di serie
4. Luce interna LED verticale
5. Sbrinamento a gas caldo

## CARATTERISTICHE GENERALI

Armadio congelatore 1080 Lt. (PORTAVETRO)	•
Acciaio verniciato bianco per esterno ed interno	•
Refrigerazione Ventilata	•
Sbrinamento a gas caldo	•
Schiumatura in Ciclopentano (60mm di spessore per lato - Senza CFC)	•
Termostato digitale	•
Interruttore generale separato	•
Luce interna verticale LED (Con interruttore indipendente)	•
Guarnizione Estraibile	•
Porta riscaldata con doppio vetro di sicurezza temperato	•
Porta autochiudente	•
Serratura di serie e maniglia esterna rettangolare in alluminio	•
Ripiani regolabili: 12 Pcs	•
Griglia posteriore salva-spazio	•
N.4 Ruote per un facile posizionamento	•
Classe energetica: E	•

## DIMENSIONI

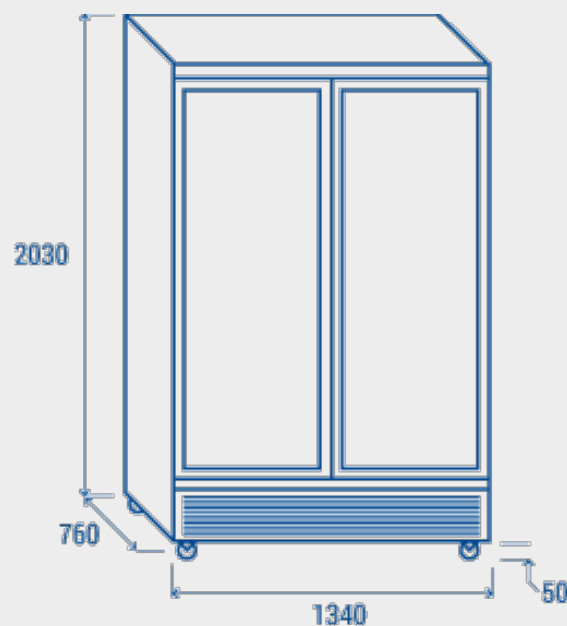

## SPECIFICHE TECNICHE

PROFONDITÀ INTERNA	580 mm
ALTEZZA INTERNA	1535 mm
LARGHEZZA INTERNA	1220 mm
PROFONDITÀ	760 mm
ALTEZZA	2030 mm
LARGHEZZA	1340 mm
KW/24H	22.4 Kw
CAPACITÀ	994 L
RUMOROSITÀ	61 dB(A)
CONSUMO	1472 W
PESO NETTO	252 Kg
TEMPERATURA	L1 (-15°C~-18°C)

## CERTIFICAZIONI

